



SITZKOMFORT IN NEUEN DIMENSIONEN

PRIMO[®] Professional

*Das Komfortabelste, was einem
Kompaktraktor passieren kann.*

**Neues
Polsterdesign**



GRAMMER



DAS RUNDUM-WOHLFÜHL-SITZKONZEPT



Niederfrequenz-
Federung
Low frequency suspension

Kompakt und Komfort sind jetzt keine Widersprüche mehr.

Kompakttraktoren, wie sie beispielsweise im Weinbau und Hopfenanbau zum Einsatz kommen, bieten für Fahrersitze nur eingeschränkte Einbauverhältnisse. Umso besser, dass GRAMMER jetzt mit dem Primo® Professional ein innovatives Sitzkonzept präsentiert, das genau diesen Anforderungen gerecht wird: Ein niedrigaufbauender Kompakttraktorsitz mit einer pneumatischen Niederfrequenzfederung. Letztere absorbiert vertikale Schwingungen und erhöht damit den Federungskomfort für den Fahrer spürbar. Und das bei einem Seat Index Point von 238 mm, sodass nahezu alle Kompakttraktoren in den Genuss dieses nie dagewesenen Fahr- und Federungskomforts kommen können.

Perfekt gestützt in jeder Richtung.

Die ergonomischen Polster des Primo® und seine höhen- und neigungseinstellbaren Armlehnen stützen den Körper optimal. Ebenso die Rückenlehne, die sich in einem Neigungswinkel von -5° bis +30° einstellen lässt. Der Primo® gibt auch beim Rückwärtsfahren einen guten Halt: Die asymmetrische Rückenlehne ist auf der rechten Seite verjüngt und erleichtert so das Umdrehen im Sitz. Für den sensiblen Bereich der Lendenwirbel hat der Primo® weltweit als erster niedrigstufbauender Kompaktsitz eine Lordosenstütze. Und auch die Lehnenhöhe lässt sich in 13 Stufen um bis zu 170 mm passend zur Körpergröße oder Arbeitssituation einstellen.

Schnell zur ergonomisch besten Sitzposition.

Nur ein optimal auf den Körper eingestellter Sitz garantiert Komfort. Was aber, wenn dem Fahrer nicht alle Sitzfunktionen bekannt sind und er sie daher nicht richtig nutzt? Dieses Problem hat GRAMMER mit seinem innovativen „Design for Use“ Konzept gelöst. Das Prinzip: Alle Griffe sind so am Sitz platziert, dass sie der Fahrer intuitiv findet, eigenständige Griffformen verhindern Verwechslungen bei der Einstellung. So ist jeder Fahrer in der Lage, den Sitz schnell und einfach auf seine persönlichen Bedürfnisse einzustellen, auch ohne Bedienungsanleitung.



AUSSTATTUNGSPROGRAMM	PRIMO® Professional S	PRIMO® Professional M
Sachnummer Stoff	1291748	1291749
Sachnummer Kunstleder Dämpfer	1212687	1212688
Federung		
Luffederung mit Kompressor 12V	●	●
Niederfrequenzfederung	●	●
Gewichteinstellung		
Elektropneumatisch	●	●
Einstellbereich 45 - 170 kg	●	●
Höheneinstellung		
60 mm	●	●
Längseinstellung 210 mm	●	●
Lordosenstütze mechanisch	●	●
Rückenlehnenneigungseinstellung	●	●
Rückenverlängerung		
Einschiebbar	●	●
Rückhaltesystem		
Duosensitiver Gurt mit Aufroller	○	○
Sitzschalter	○	○
Sitzpolsterbreite (mm)	400	450
ZUSATZAUSSTATTUNG		
Ablagetasche	○	○
Armlehnen neigungseinstellbar		
60 mm x 320 mm	○	○
Längshorizontalfederung	○	○
Sitzheizung	○	○

● Serienausstattung ○ Optionale Ausstattung

Niedrigstaufbauende Luftfederung

Die Innovation von GRAMMER: Eine pneumatische Federung mit 12-Volt-Kompressor für Kompakttraktoren. Die Niederfrequenzfederung federt selbst größte Schwingungen und Stöße sanft ab und gewährleistet ein entspanntes ruhiges Fahren in jeder Arbeitssituation. Dadurch werden Wirbelsäule und Bandscheiben entlastet.

Klappbare Armlehnen (optional)
in Höhe und Neigung einstellbar.

Heizung (optional)
für ein stets angenehmes Sitzklima.

Gewichtseinstellung
Gewichtseinstellbereich:
45 - 170 kg, schnell und bequem
dank der Pneumatik.

Längseinstellung 210 mm
ermöglicht die einfache
Positionierung im Fahrzeug.

**Pneumatische
Niederfrequenzfederung**



Einstellbare Lehnenhöhe

in 13 Stufen von 475 - 645 mm für eine exakte Ausrichtung an der Körpergröße.

Asymmetrische Rückenkontur

bringt Ellbogenfreiraum auf der rechten und volle Rückenabstützung auf der linken Sitzseite und bietet damit mehr Bewegungsfreiheit beim Rückwärtsfahren.

Lordosenstütze

passt sich schnell und exakt dem Rücken an und bietet eine ideale Stützung.

Rückenlehnenneigungseinstellung

einstellbar von -5° bis +30° in 2,5° Stufen.

60 mm Höheneinstellung

für jede Größe die ideale Sitzposition.

Abbildung kann von der Serienausstattung abweichen.

PRIMO® PROFESSIONAL

Alle Maße in mm. Technische Änderungen und Maßabweichungen vorbehalten.

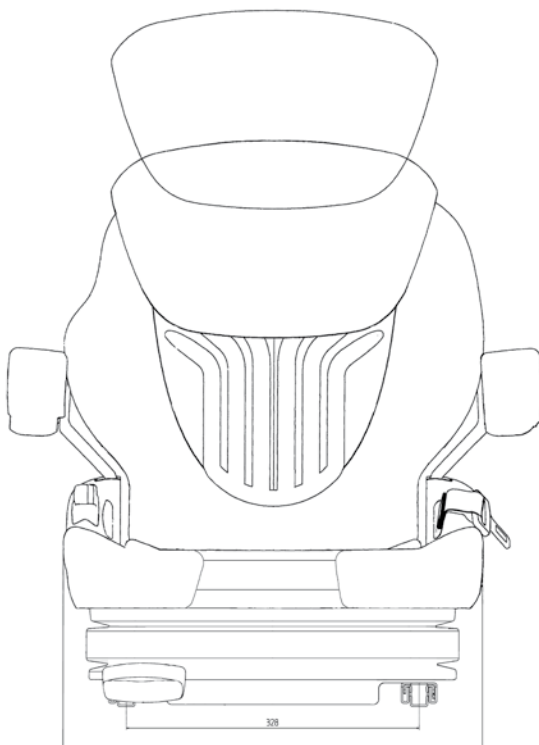

Primo Professional S: 400
Primo Professional M: 450

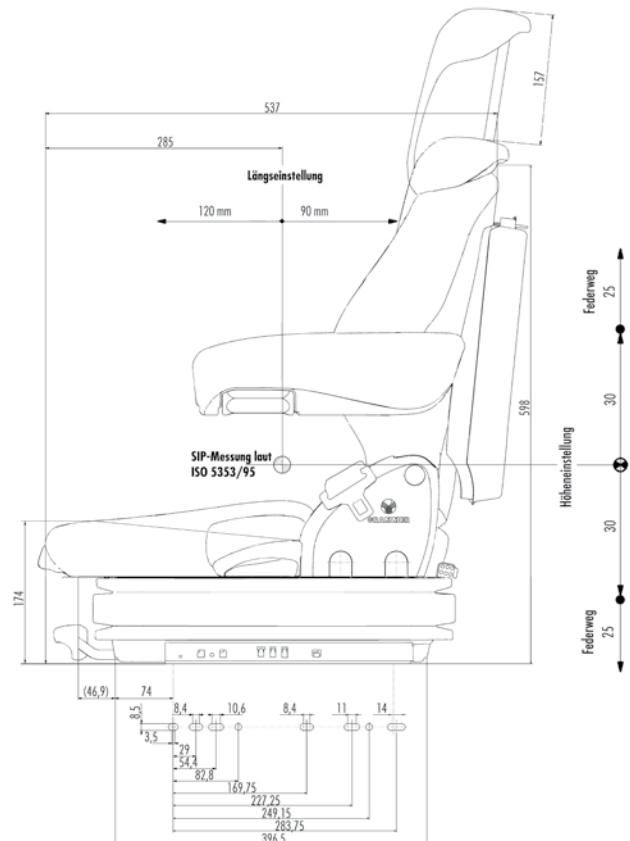

GRAMMER bietet modernste Sitzsysteme für alle rollenden Arbeitsplätze – ob Traktor, Baumaschine oder Gabelstapler bis hin zu Lkw, Bus und Bahn.

Ergonomisch sinnvoll gestaltet, setzen sie Maßstäbe in puncto Sitz- und Bedienkomfort. Fragen Sie uns – wir informieren Sie gern.

